

航空事故調査報告書  
パイオニア式デュアルスター型超軽量動力機  
熊本県八代市新港町沖  
昭和60年8月25日

昭和62年8月24日  
航空事故調査委員会議決

委員長	武田	峻
委員	薄木	正明
委員	西村	淳
委員	幸尾	治朗
委員	東	昭

## 1 航空事故調査の経過

### 1.1 航空事故の概要

パイオニア式デュアルスター型超軽量動力機は、昭和60年8月25日15時40分ごろ、レジャー飛行中、エンジンが停止し八代市新港町約100メートルの沖合で水没した。

同機には、機長ほか1名が搭乗していたが、死傷者はなかった。

### 1.2 航空事故調査の概要

#### 1.2.1 事故の通知及び調査組織

航空事故調査委員会は、昭和60年8月25日、運輸大臣から事故発生 of 通報を受け、当該事故の調査を担当する主管調査官を指名した。

502001

### 1.2.2 調査の実施時期

昭和60年8月29日 事実調査

### 1.2.3 原因関係者から意見聴取

意見聴取を行った。

## 2 認定した事実

### 2.1 飛行の経過

事故当日、機長は、八代市新港町の場外離着陸場で機体の点検を行った後、エンジンの暖気運転を約15分間実施した。

同機に機長及び同乗者1名が搭乗し、14時40分ごろから約15分間飛行した後、混合燃料約5リットルを補給し、機長及び前回とは別の同乗者1名が搭乗し15時30分ごろ離陸した。

場周経路を一周して二周目に入り、高度約60メートル、速度約80キロメートル/時でアップ・ウインド・レグからクロス・ウインド・レグに向けて左旋回を開始した直後エンジンが停止した。

同機は、左旋回を継続して陸地に向かったが、陸地から約100メートルの沖合で着水し水没した(付図参照)。

機長及び同乗者は、陸地に向かって泳ぎ途中で小船に救助された。

事故発生時刻は、15時40分ごろであった。

### 2.2 人の死亡、行方不明及び負傷

死傷者はなかった。

### 2.3 航空機の損壊に関する情報

大 破

水没したが、8月28日揚収された。揚収に際し機体の一部が破損した。

### 2.4 航空機以外の物件の損壊に関する情報

な し

502002

## 2.5 乗組員に関する情報

機長	男性	57歳
総飛行時間		約100時間
同型式機飛行時間		3時間20分

## 2.6 航空機に関する情報

### 2.6.1 航空機

型式	パイオニア式デュアルスター型(複座型)
	デュアル・ラダー・コントロール
	デュアル・スロットル
	デュアル・センタ・スティック
滑空比	5 : 1 (パワー・オフ) 64キロメートル/時
総飛行時間	3時間20分

### 2.6.2 エンジン

型式	ロータックス式447型
最大出力	42馬力
使用燃料	混合油 18リットル搭載
潤滑油	ベンゾ・オイル
総使用時間	10時間

## 2.7 気象に関する情報

事故当時における事故現場付近の気象は、機長によれば、快晴、視程良好、西の風2～3メートル/秒であった。

## 2.8 その他必要な事項

本飛行に関し、航空法第11条第1項ただし書、第28条第3項及び第79条ただし書の許可は取得されていた。

**502003**

### 3 事実を認定した理由

#### 3.1 解析

- 3.1.1 当時の気象は、事故に関連はなかったものと認められる。
- 3.1.2 同機は、事故発生までエンジンを除き異常はなかったものと認められる。
- 3.1.3 水没したエンジンを揚収後分解した結果No.1及びNo.2ピストン側面及びピストン・リング並びにシリンダ壁面に焼付きの徴候が認められた。エンジンの停止はこの焼付きによるものと推定される。
- 3.1.4 同機が使用した潤滑油のベンゾ・オイルは、同場外離着陸場を使用する他の超軽量動力機にも使用されており、また、同機の最初の慣らし運転もメーカーにより規定どおり行われたとのことであり、焼付きがこれらに起因すると考えがたい。その他、摩擦部の間げき不十分、組立時の不具合等も見い出せなかった。
- 3.1.5 同機のエンジンが停止した高度は約60メートルであり、滑空性能からみて、同機は陸上まで到達することは不可能であったと認められる。

### 4 原因

本事故の原因は、海上を飛行中、エンジンが停止したため不時着水したことによるものと推定される。

エンジンが停止したのはピストンが焼付いたためと推定される。

**502004**

# 推定飛行経路図

付図1

八代海

エンジン停止推定場所  
クロス・ウインド  
・レグ

墜落場所 → ✕

アップ・ウインド・レグ

場外離着陸場

貯木場

新港町

終末処理場

八代港

加賀島 8.7

502005

500m

0

500

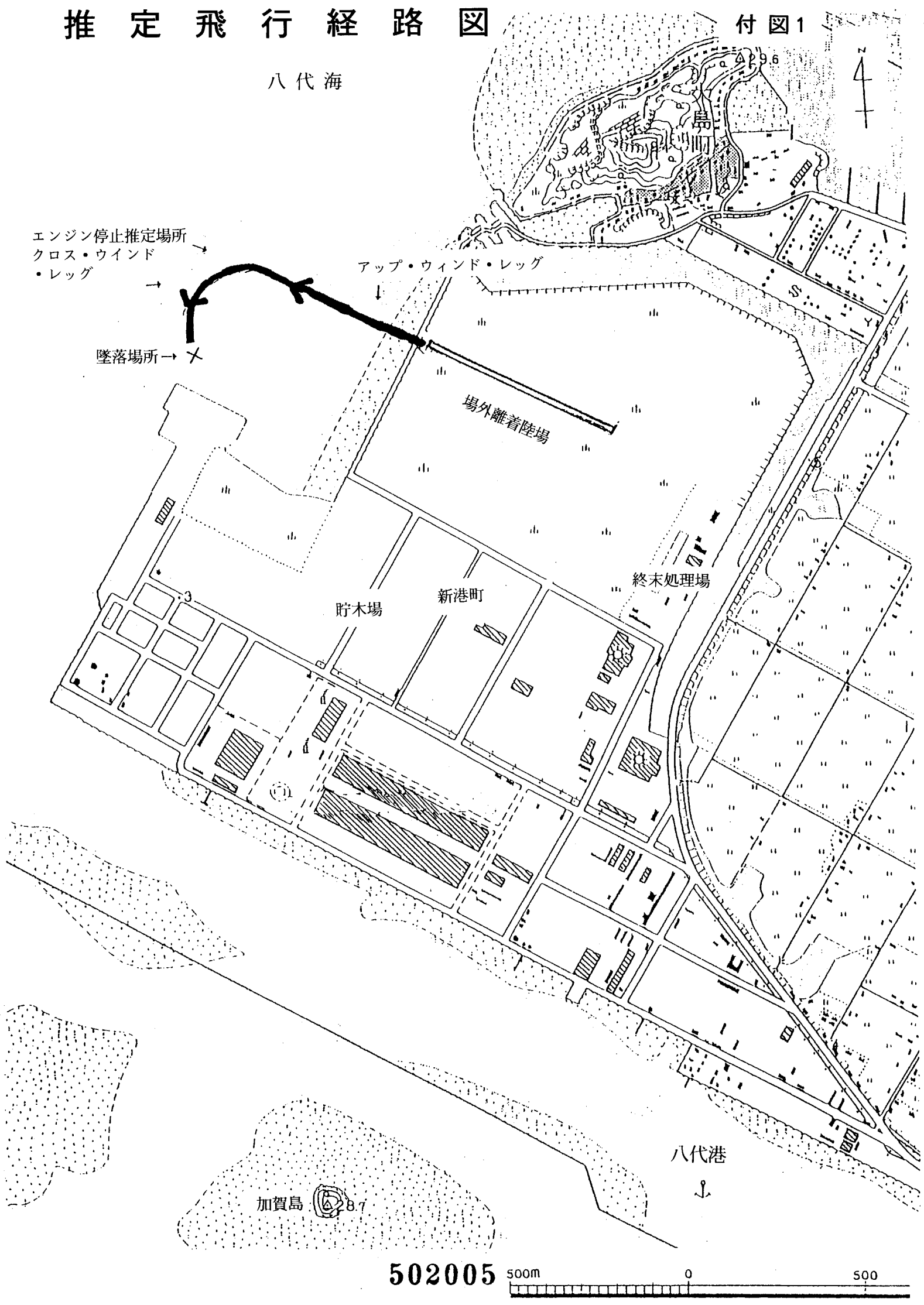

# パイオニア式デュアルスター型超軽量動力機三面図

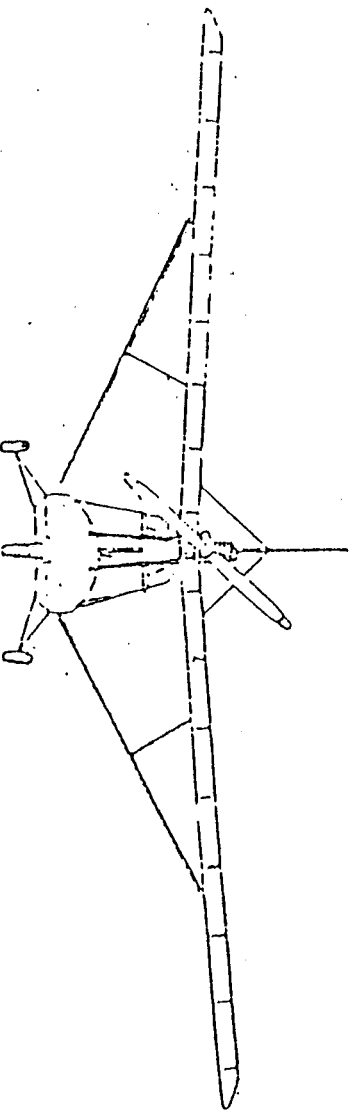
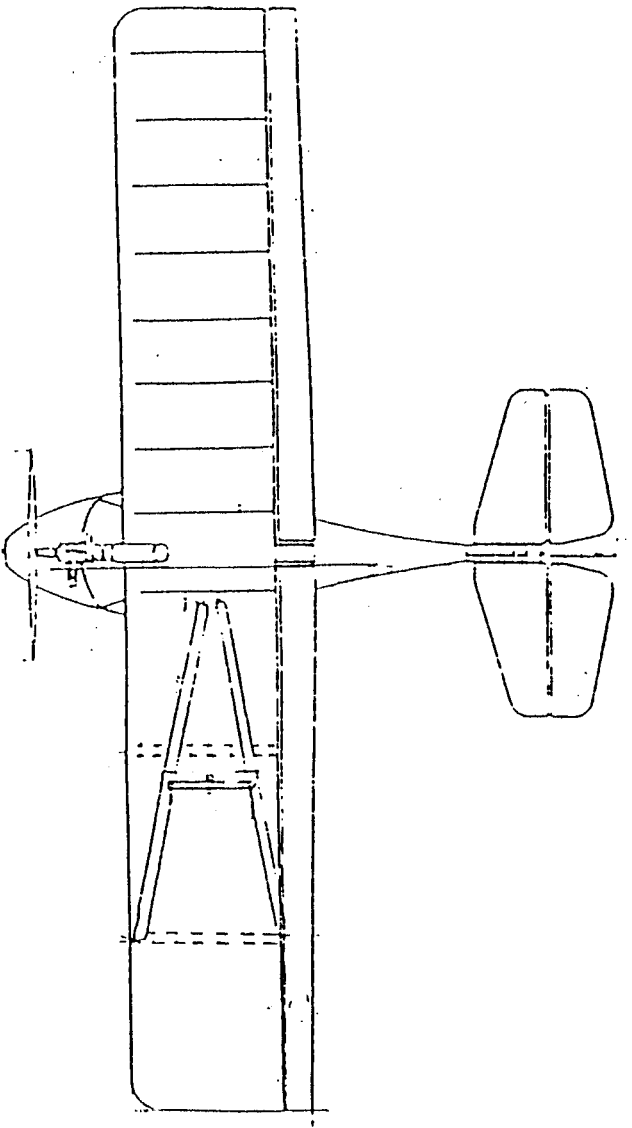

全 幅  
全 長  
全 高  
翼 面 積  
プロペラ

9.15m  
5.79m  
2.26m  
13.75m<sup>2</sup>  
ブレード 木製  
直 径 68inch  
ピッチ 28inch

502006

